

DESCRIZIONE COMANDI

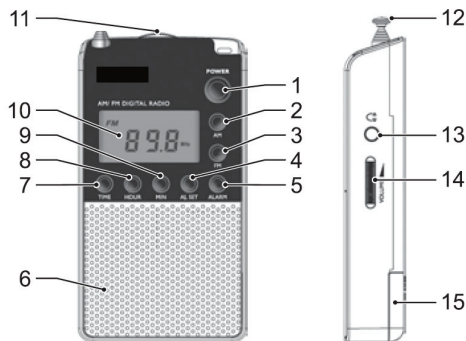

1. Tasto POWER, accensione
2. Tasto AM, selettore banda radio AM
3. Tasto FM, selettore banda radio FM
4. Tasto AL SET, impostazione sveglia
5. Tasto ALARM, attivazione/disattivazione sveglia
6. Altoparlante
7. Tasto TIME, impostazione orario
8. Tasto HOUR, regolazione ore
9. Tasto MIN, regolazione minuti
10. Display
11. Controllo sintonia
12. Antenna telescopica
13. Presa cuffie
14. Regolatore volume
15. Vano batterie

ALIMENTAZIONE BATTERIE

Inserire 2 batterie formato "AAA" nel'apposito vano (15) sul retro dell'apparecchio facendo attenzione alle polarità indicate.

Togliere le batterie quando non si usa l'apparecchio per un lungo periodo di tempo.

FUNZIONAMENTO

1. Premere il tasto POWER (1) per accendere l'apparecchio.
2. Scegliere la banda radio tramite gli appositi tasti: FM (3) per la modulazione di frequenza, AM (2) per la modulazione d'ampiezza.
3. Sintonizzarsi sulla stazione che si desidera ascoltare con il controllo sintonia (11).
4. Regolare il volume tramite l'apposito regolatore (14).

NOTA: per la migliore ricezione in FM estendete l'antenna telescopica (12).

L'antenna per la banda AM è interna, per cui la migliore ricezione si ottiene orientando direttamente l'apparecchio.

CUFFIA

Collegare gli auricolari in dotazione nell'apposita presa (13). Quando gli auricolari sono collegati, l'altoparlante è escluso.

IMPOSTAZIONE ORARIO

1. Spegner l'apparecchio.
2. Tenere premuto il tasto TIME (7) e contemporaneamente premere il tasto HOUR (8) per regolare le ore.
3. Tenere premuto il tasto TIME (7) e contemporaneamente premere il tasto MIN (9) per regolare i minuti.

IMPOSTAZIONE SVEGLIA

1. Spegner l'apparecchio.
2. Tenere premuto il tasto AL SET (4) e contemporaneamente premere il tasto HOUR (8) per regolare le ore della sveglia.
3. Tenere premuto il tasto AL SET (4) e contemporaneamente premere il tasto MIN (9) per regolare i minuti della sveglia.
4. Premere il tasto ALARM (5) per attivare la sveglia. Il simbolo della sveglia comparirà sul display. All'ora impostata la radio si accenderà.
5. Premere il tasto ALARM (5) per disattivare la sveglia

Nota: se la radio viene attivata tramite la funzione sveglia, l'apparecchio si spegne automaticamente dopo un'ora.

CURA E MANUTENZIONE

Questo apparecchio è uno strumento elettronico di alta precisione; si raccomanda quindi di non usarlo in luoghi molto umidi, polverosi, con eccessivi sbalzi di temperatura, e di non esporlo direttamente ai raggi solari.

Per la pulizia si consiglia l'uso di un panno morbido, leggermente inumidito. Evitate solventi o sostanze abrasive.

SPECIFICHE TECNICHE

Alimentazione:	2x"AAA"batterie non incluse
Gamma di frequenza:	FM 88-108MHz AM 540-1610KHz
Dimensioni:	54x96x19mm

TREVI persegue una politica di continua ricerca e sviluppo.

Pertanto i prodotti possono presentare caratteristiche diverse da quelle descritte.

CONTROL AND THEIR FUNCTIONS

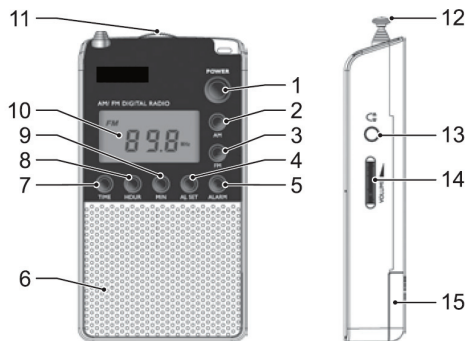

1. POWER button, power on/off
2. AM button, AM frequency
3. FM button, FM frequency
4. AL SET button, alarm set
5. ALARM button, alarm on/off
6. Speaker
7. TIME button, time set
8. HOUR button, hour adjustment
9. MIN button, minute adjustment
10. Display
11. Tuning dial
12. Antenna
13. Headphone socket
14. Volume dial
15. Battery cover

BATTERY POWER OPERATION

Install 2 x "AAA" batteries into the battery compartment (15) on the backside of the device, carefully as indicated in the battery compartment. Remove the batteries when don't use the device for a long time.

OPERATION

1. Press POWER button (1) to turn on the device.
2. Choose the radio band using the appropriate buttons: FM button (3) for frequency modulation, AM button (2) for amplitude modulation.
3. Tune to your desired station by using Tuning dial (11).
4. Adjust the volume by using the Volume dial (14).

NOTE: for a better FM reception extend the antenna (12).

The antenna for AM band is the internal, so for a better reception get moving directly.

PHONE JACK

Connect the supplied earphones into the Headphone jack (13). When the earphones are plugged, the speaker is excluded.

TIME SET

1. Switch off the device.
2. Hold TIME button (7) and simultaneously press HOUR button (8) to adjust the hours.
3. Hold TIME button (7) and simultaneously press MIN button (9) to set the minutes.

ALARM SET

1. Switch off the device.
2. Hold AL SET button (4) and simultaneously press HOUR button (8) to adjust the hours of alarm.
3. Hold AL SET button (4) and simultaneously press MIN button (9) to set the minutes of alarm.
4. Press ALARM button (5) to turn on the alarm. The alarm symbol appears on the display. The radio will turn on at the alarm time set.
5. Press ALARM button (5) to turn off the alarm.

Note: the appliance switches off automatically one hour after the preset time.

MAINTENANCE

This device is a high precision electronic instrument; so it's recommended to not place the radio set near sources of heat, in humid or dusty places, nor expose it directly to the sunlight.

Clean the radio with a damp cloth. Using detergents, abrasives or solvents may damage the radio set.

NOMINAL SPECIFICATION

Power source: 2x"AAA" batteries not included
 Frequency range: FM 88-108MHz
 AM 540-1610KHz
 Dimensions: 54x96x19mm

TREVI pursues a policy of continuous research and development. Therefore the characteristics of the product can differ from those in the description.



Avvertenze per il corretto smaltimento del prodotto.

Il simbolo riportato sull'apparecchiatura indica che il rifiuto deve essere oggetto di "raccolta separata" pertanto il prodotto non deve essere smaltito insieme ai rifiuti urbani.

L'utente dovrà consegnare il prodotto presso gli appositi "centri di raccolta differenziata" predisposti dalle amministrazioni comunali, oppure consegnarlo al rivenditore contro acquisto di un nuovo prodotto. La raccolta differenziata del rifiuto e le successive operazioni di trattamento, recupero e smaltimento favoriscono la produzione di apparecchiature con materiali riciclati e limitano gli effetti negativi sull'ambiente e sulla salute causati da una gestione impropria del rifiuto. Lo smaltimento abusivo del prodotto comporta l'applicazione di sanzioni amministrative.



Precautions for correct disposal of the product.

The symbol shown on the equipment indicates that waste must be disposed of in "separate collection" and so the product must not be disposed of together with urban waste.

The user must take the product to special "separate waste collection centres" provided by local government, or deliver it to the retailer against the purchase of a new product.

Separate collection of waste and subsequent treatment, recycling and disposal operations promotes the production of equipment with recycled materials and limits negative effects on the environment and on health caused by improper handling of waste.

Illegal disposal of the product leads to the enforcement of administrative penalties.



Recommandations pour l'élimination correcte du produit.

Le symbole figurant sur l'appareil indique que le produit fait l'objet d'une "collecte séparée". C'est pourquoi, le produit ne doit pas être éliminé avec les déchets urbains.

L'utilisateur doit remettre le produit auprès de "décharges spécialisées de collecte séparée" prévues par les autorités locales, ou bien le rendre au revendeur quand il achètera un nouvel appareil équivalent.

La collecte séparée du produit et les opérations successives de traitement, recyclage et élimination favorisent la production d'appareils composés par des matériaux recyclés ainsi que permettent d'éviter des effets négatifs sur l'environnement et sur la santé des personnes suite à une gestion improprie du déchet.

Toute élimination abusive du produit entraîne l'application de sanctions administratives.



Hinweise zur ordnungsgemäßen Entsorgung des Produkts.

Das auf dem Gerät angebrachte Symbol weist darauf hin, dass das Altgerät "getrennt zu sammeln" ist und das Produkt daher nicht zusammen mit dem Gemeindeabfall entsorgt werden darf.

Der Benutzer muss das Produkt zu den entsprechenden, von der Gemeindeverwaltung eingerichteten "Wertstoffsammelstellen" bringen oder dem Händler beim Kauf eines neuen Produkts übergeben. Die getrennte Müllsammlung und anschließende Aufbereitung, Wiederverwertung und Entsorgung fördern die Herstellung von Geräten unter Verwendung wiederverwerteter Materialien und vermindern die negativen Auswirkungen auf die Umwelt und Gesundheit in Folge einer falschen Müllverwaltung.

Die widerrechtliche Entsorgung des Produkts führt zur Auferlegung von Verwaltungsstrafen.



Advertencias para la correcta eliminación del producto.

El símbolo que aparece en el aparato indica que el residuo debe ser objeto de "recogida selectiva" por tanto el producto no se debe eliminar junto con residuos urbanos.

El usuario deberá entregar el producto a los "centros de recogida selectiva" creados por las administraciones municipales o bien al distribuidor cuando adquiera un nuevo producto.

La recogida selectiva del residuo y las sucesivas operaciones de tratamiento, recuperación y eliminación favorecen la fabricación de aparatos con materiales reciclados y limitan los efectos negativos en el medio ambiente y la salud causados por una gestión incorrecta del residuo.

La eliminación abusiva del producto da lugar a la aplicación de sanciones administrativas.



Advertências para a correcta demolição do produto.

O símbolo indicado na aparelhagem indica que o resíduo deve ser objecto de "recolha separada" portanto o produto não deve ser desmontado junto dos resíduos urbanos.

O utilizador deverá entregar o produto nos apropriados "centros de recolha diferenciada" predispostos pelas administrações municipais, ou entregá-lo ao revendedor em troca de uma compra de um novo produto.

A recolha diferenciada do resíduo e as sucessivas operações de tratamento, recuperação e desmantelamento favorecem a produção de aparelhagens com materiais reciclados e limitam os efeitos negativos no ambiente e na saúde causados por uma gestão imprópria do resíduo.

O desmantelamento abusivo do produto comporta a aplicação de sanções administrativas.



Προειδοποιήσεις για τη σωστή διάθεση του προϊόντος.

Το σύμβολο που απεικονίζεται επάνω στη συσκευή υποδεικνύει ότι το απόβλητο πρέπει να αποτελέσει αντικείμενο "χωριστής συλλογής" ως εκ τούτου το προϊόν δεν πρέπει να διατίθεται μαζί με τα αστικά απόβλητα.

Ο χρήστης θα πρέπει να παραδώσει το προϊόν στα ειδικά "κέντρα διαφοροποιημένης συλλογής" που έχουν διευθετηθεί από τις δημοτικές διοικήσεις, ή να το παραδώσει στο κατάστημα πώλησης με την αγορά ενός νέου προϊόντος.

Η διαφοροποιημένη συλλογή του αποβλήτου και οι ακόλουθες επεμβάσεις επεξεργασίας, ανάκτησης και διάθεσης βοηθούν την παραγωγή συσκευών με ανακυκλωμένα υλικά και περιορίζουν τις αρνητικές επιπτώσεις για το περιβάλλον και την υγεία που προκαλούνται από την ακατάλληλη διαχείριση του αποβλήτου.

Η αυθαίρετη διάθεση του προϊόντος συνεπάγεται την εφαρμογή διοικητικών κυρώσεων.

I GARANZIA

1. L'apparecchio è garantito per 24 mesi dalla data di fabbricazione indicata sull'etichetta applicata sul prodotto.
2. La garanzia si applica solo ad apparecchi, non manomessi, riparati da centri assistenza TREVI, essa comprende la riparazione dei componenti per difetti di fabbricazione con l'esclusione di etichette, manopole e parti asportabili.
3. TREVI non risponde di danni diretti o indiretti a cose o/e persone causati dall'uso o sospensione d'uso dell'apparecchio.

UK WARRANTY

1. This unit is guaranteed for a period of 24 months from the date of production printed on the product itself or on label on product.
2. The warranty is valid only if the unit has not been tampered with. The warranty is valid only at authorized TREVI assistance centres, that will repair manufacturing defects, excluded replacement of labels and removable parts.
3. TREVI is not liable for damage to people or things caused by the use of this unit or by the interruption in the use of this unit.

F GARANTIE

1. L'appareil est garanti pendant une période de 24 mois de la date de fabrication indiquée sur l'étiquette se trouvant sur le produit.
2. La garantie n'est appliquée que sur les appareils non altérés, ayant été réparés chez un Service Après-Vente TREVI. Elle comprend la réparation des composantes à la suite de défauts de fabrication, à l'exclusion d'étiquettes, boutons de réglage et parties amovibles.
3. TREVI ne répond pas des dommages directs ou indirects aux choses et/ou aux personnes entraînés pendant l'usage ou la suspension d'usage de l'appareil.

D GARANTIEBESTIMMUNGEN

1. Das Gerät hat eine Garantie von 24 Monaten ab dem Herstellungsdatum. Das Herstellungsdatum ist auf der am Produkt angebrachten Etikette angegeben.
2. Die Garantie gilt nur für Geräte, an denen nicht selbst ausgeführte Reparaturen erfolgt sind, sondern die von TREVI-Kundendienststellen durchgeführt wurden. Die Garantie umfasst die Reparatur von Bauteilen, wenn diese auf Herstellungsfehler zurückzuführen sind. Die Garantie gilt hingegen nicht für Etiketten, Drucktasten, Knöpfe und entfernbare Teile.
3. TREVI haftet nicht für direkte oder indirekte Sach- und/oder Personenschäden, die

vom Gebrauch des Gerätes verursacht worden sind.

E GARANTIA

1. El aparato tiene una garantía de 24 meses a partir de la fecha de fabricación indicada en la tarjeta sobre el producto.
2. La garantía está aplicada solamente a los productos no desarreglados y reparados por los centros de asistencia TREVI. Además, la garantía incluye la reparación de los componentes a causa de defectos de fabricación, con la exclusión de etiquetas, botones y partes removibles.
3. TREVI no es responsable por daños directos o indirectos a cosas y/o personas causados por el uso o suspensión del uso del aparato.

PT GARANTIA

1. O aparelho tem uma garantia de 24 meses a partir da data de fabricação indicada na etiqueta que consta no produto.
2. Somente aparelhos não violados, e que foram reparados pelo Centro de Assistência TREVI incluem-se nesta garantia. Esta compreende a reparação dos componentes em caso de defeitos de fabricação com a exclusão de etiquetas, botões e partes que podem ser extraídas.
3. A TREVI não considera-se responsável por danos directos ou indirectos, causados pelo uso ou suspensão do uso do aparelho, à objectos e/ou pessoas.

EL ΕΓΓΥΗΣΗ

1. Η συσκευή έχει εγγύηση διάρκειας 24 μηνών από την ημερομηνία κατασκευής που αναγράφεται στην κολλημένη επάνω της ετικετα.
2. Η εγγύηση έχει ισχύα μόνο για τις συσκευές, στις οποίες δεν έχει επεμβεί κανείς, τις επισκευασμένες από τα κεντρα αντιπροσωπείας ΤΡΕΒΙ και περιλαμβάνει την επισκευή των συστατικών στοιχείων που είναι ελαττωματικά από κατασκευής εκτος των ετικετων, χειρολαβων και μετακινουμενων τηματων.
3. Η εταιρία ΤΡΕΒΙ δεν είναι υπαόλογη ααμεσων ηα εαμμεσων ζημιων σε πρραγμαα ηα πρρασωπα αποα καακηα χραηση ηα διακοπηα της χραησηα της συσκευηαα.

DICHIARAZIONE DI CONFORMITÀ

SI DICHIARA CHE:

L'apparecchio Radiosveglia marca
TREVI modello DR 735
risponde alle prescrizioni dell'art. 2 comma 1
del D.M. 28 agosto 1995, n° 548

Rimini, 31/08/2011

TREVI S.p.A.
Strada Consolare Rimini-San Marino, 62
47924 Rimini (RN) Italia

TREVI S.p.A. - Strada Consolare Rimini-San Marino, 62 - 47924 Rimini (RN) Italy
Tel. 0541/756420 - Fax 0541/756430
e-mail: info@trevi.it - www.trevi.it